

- press **home** to turn on the controller
- press & hold **home** for 3 seconds to turn off the controller
- Press and hold **home** for 8 seconds to force turn off the controller

Switch



- 1 – put the controller on S mode first then press **home** to turn on the controller. LED starts to rotate
  - 2 – press **pair** button for 2 seconds to enter its pairing mode. LED turns off for 1 second then starts to rotate again
  - 3 – go to your Switch Home Page to click on Controllers, then click on Change Grip/Order. LED becomes solid when connection is successful
- controller will auto reconnect to your Switch with the press of **home** once it has been paired

Windows (X - input)



- 1 – put the controller on X mode first then press **home** to turn on the controller. LEDs 1 & 2 start to blink
  - 2 – press **pair** button for 2 seconds to enter its pairing mode. LEDs turn off for 1 second then start to rotate again
  - 3 – go to your Windows device's Bluetooth setting, pair with [8BitDo Lite gamepad]. LED becomes solid when connection is successful
- controller will auto reconnect to your Windows device with the press of **home** once it has been paired
  - USB Connection: connect your 8BitDo Lite controller to your Windows device via USB Cable after step 1

Turbo function



- 1 – hold the button you would like to set turbo functionality to and then press the **star** button to activate/deactivate its turbo functionality
- d-pad and analogue sticks are not included
  - this does not apply to Switch mode

battery



**status –**

low battery mode	→	LED indicator –
battery charging	→	red LED blinks
battery fully charged	→	red LED stays solid
	→	red LED turns off

- built-in 480 mAh Li-on with 18 hours of play time
- rechargeable with 1 – 2 hour charging time

Safety Warnings



- Please always use batteries, chargers, and accessories provided by the manufacturer.
- The manufacturer is not liable for any safety issues arising from the use of non-manufacturer-approved accessories.
- Do not attempt to disassemble, modify, or repair the device yourself. Unauthorized actions may result in serious injury.
- Avoid crushing, disassembling, puncturing, or attempting to modify the device or its battery, as these actions can be dangerous.
- Any unauthorized changes or modifications to the device will void the manufacturer's warranty.

power saving



- 1 minute with no Bluetooth connection, will power off
- 15 minutes with Bluetooth connection but no use, will power off
- controller will auto reconnect with the press of **home** once it has been paired

support



• please visit [support.8bitdo.com](http://support.8bitdo.com) for further information & additional support

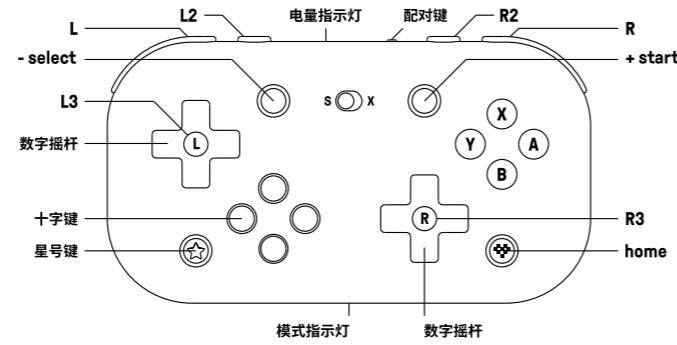

- \* 开机: 按 [home] 键。
- \* 关机: 按住 [home] 键 3 秒。
- \* 按 [home] 键 8 秒可强制关机

Switch



1. 将开关置于 S 档位, 轻按 [home] 键开启手柄, 指示灯滚动闪烁。
  2. 按住 [配对键] 2 秒, 指示灯熄灭 1 秒后继续滚动闪烁, 手柄进入配对状态。
  3. 打开 Switch 主机手柄设置, 进入“更改握法 / 顺序”界面, 等待手柄连接, 连接成功后指示灯呈常亮显示。
- \* 下次连接轻按 [home] 键可自动连接。

Windows (X - input)



1. 将开关置于 X 档位, 轻按 [home] 键开启手柄, 1、2 号指示灯同时闪烁。
  2. 按住 [配对键] 2 秒, 指示灯熄灭 1 秒后滚动闪烁, 手柄进入配对状态。
  3. 打开 Windows 设备蓝牙, 搜索 [8BitDo Lite gamepad] 连接, 连接成功后指示灯呈常亮显示。
- \* 下次连接轻按 [home] 键可自动连接。
  - \* 有线连接: 第1步后通过 USB 线缆连接到设备。

Turbo 连发功能



- 按住需要设置连发的功能键, 再按下 [星号键] 可开启/关闭按键的连发功能。
- \* 左、右摇杆与方向键不支持连发。
  - \* 连接 Switch 时不可用。

电源



**电源状态**

低电量	→	电源指示灯状态
充电中	→	红灯闪烁
充电完成	→	红灯常亮
	→	红灯熄灭

- 内置 480mAh 锂电池, 可持续使用约 18 小时。
- 可使用配备的 USB 线缆进行充电, 充电时间约 1~2 小时, 充电完成后指示灯熄灭。

安全警告



- \* 请使用制造商的电池、充电器、配件。
- \* 在用户使用第三方的配件时, 制造商不能对用户的安全负责。
- \* 请勿自行拆卸、改装或修理设备。
- \* 请勿挤压、拆解、刺穿或尝试改装设备及电池。
- \* 对设备的任意变动或改装, 将导致制造商对设备不予保修。

自动关机



- \* 开机后 1 分钟内无连接或连接后 15 分钟无操作会自动关机。
- \* 下次使用时按 [home] 键开启手柄即可自动连接。

固件升级



\* 请访问 [support.8bitdo.cn](http://support.8bitdo.cn) 了解详细信息。

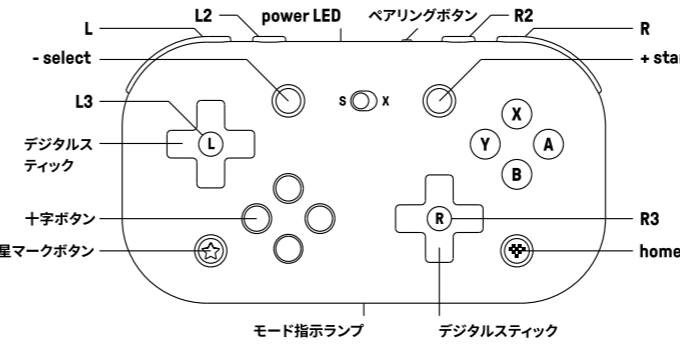

- \* 電源 ON: [home] を軽く押す。
- \* 電源 OFF: [home] ボタンを約 3 秒間長押し。
- \* [home] ボタンを 8 秒押しすと強制的に電源オフになります。

Switch



1. スイッチを S ボタンの位置に設定し、[home] ボタンを軽く押してコントローラーをオンにするとランプが点滅します。
  2. [ペアリング] ボタンを 2 秒間押すと一旦指示ランプが消えます。1 秒後に続けて点滅し出し、コントローラーはペアリング状態になります。
  3. Switch 本体の [Controllers] 設定画面を開き、「持ちかた/順番を変える」を選択してください。接続が完了すると、状態指示ランプが点灯します。
- \* 次に [home] ボタンを軽く押すと自動的接続れます。

Windows (X - input)



1. スイッチを x ボタンの位置に設定し、[home] ボタンを軽く押してコントローラーをオンにすると、1 番と 2 番の指示ランプが同時に点滅します。
  2. [ペアリング] ボタンを 2 秒間押すと一旦指示ランプが消えます。1 秒後に続けて点滅し出し、コントローラーはペアリング状態になります。
  3. Windows デバイスの Bluetooth を開き、[8BitDo Lite gamepad] を選び接続します。接続が成功すると、指示ランプが点灯したままになります。
- \* 次に [home] ボタンを軽く押すと自動的接続れます。
  - \* 有線接続: 第1ステップを行った後、USB ケーブルとデバイスに接続します。

Turbo 連射機能



1. 連射機能に設定するボタンを押しながら、[星マークボタン] を押すと、連射機能を ON/OFF にすることができます。
- \* [十字ボタン]、[左 / 右アーケードスティック] ボタンは連射機能に設定できません。
  - \* Switch と接続の場合は連射機能を使用できません。

電源



**バッテリー残量状態**

低電圧	→	指示ランプ状態
充電中	→	赤いランプ点滅
充電完了	→	赤いランプ点灯
	→	赤いランプ消灯

- \* 480 mAhリチウム電池を内蔵し、約 18 時間の使用が可能です。\*
- \* 装備した USB ケーブルで充電でき、充電時間は約 1~2 時間。

セキュリティの警告



- \* メーカー元の電池、充電器、アクセサリをご使用ください。
- \* ユーザーが第三者のアクセサリを使用する場合、メーカーはユーザーの安全について一切の責任を負いかねます。
- \* ご自身による分解、改造、修理はしないでください。
- \* 機器を電池を押ししたり、分解したり、突き刺したり、改造したりしないでください。
- \* デバイスの任意による変更や改造に対し、デバイスの修理保証はメーカー保証の対象外となります。

自動的に電源OFF



- \* 電源を ON にしてから 1 分間以内に接続されないか、15 分間操作がない場合、自動的に電源が切れます。
- \* 次回からは [home] ボタンを押してコントローラーを起動すると、自動的に接続します。

ファームウェアの更新



\* 詳しい情報は [support.8bitdo.com](http://support.8bitdo.com) にアクセスしてご確認ください。

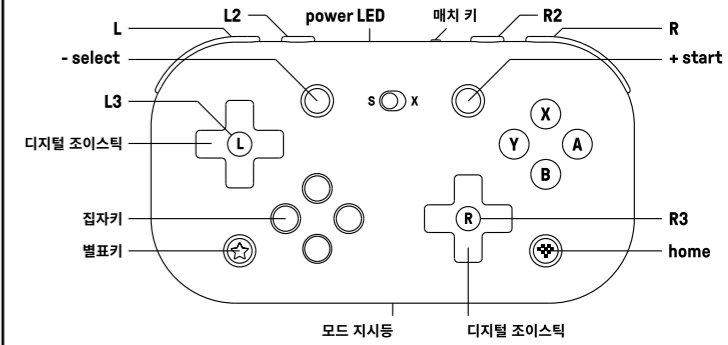

- \* 작동: home 버튼을 누른 것.
- \* 중지: home 버튼을 3초로 누른 것.
- \* home 버튼을 8초간 누르면 강제 차단할 가능.

Switch



1. 스위치를 S 위치로 놓어주세요. 살짝 [home] 버튼을 눌러 핸들을 작동하면 상태 지시등은 롤링 깜박입니다.
  2. [매치 키] 를 2 초간 누르고 상태 지시등이 잠시 1 초를 꺼진 후에 계속으로 롤링 깜박이며 핸들은 매치 상태를 들어갑니다.
  3. Switch 호스트의 Controllers 설정을 켜고 '약법변경/순서' 인터페이스로 들어가 핸들이 접속된 후에 상태 지시등은 항상 켜져 있는 상태입니다.
- \* 다음번에 접속할 때에 살짝 [home] 버튼을 누르면 자동으로 접속될 수 있습니다.

Windows (X - input)



1. 스위치를 X 위치로 놓어주세요. 살짝 [home] 버튼을 눌러 핸들을 작동하면 제 1, 2 호의 상태 지시등은 동시에 깜박입니다.
  2. [매치 키] 를 2 초간 누르고 상태 지시등이 잠시 1 초를 꺼진 후에 롤링 깜박이며 핸들은 매치 상태를 들어갑니다.
  3. Windows 설비의 블루투스를 켜고 [8BitDo Lite gamepad] 접속을 검색해 접속된 후에 상태 지시등은 항상 켜져 있는 상태입니다.
- \* 다음번에 접속할 때에 살짝 [home] 버튼을 누르면 자동으로 접속될 수 있습니다.
  - \* 유선으로 접속하면 제1단을 한 후에 USB 케이블로 설비를 접속됩니다.

Turbo연속 발송 기능



1. 연속 발송을 설치할 때에 필요한 기능 버튼을 누른 다음에 [별표키] 버튼을 누르면 연속 발송 기능은 작동/차단할 수 있습니다.
- \* 좌/우 스틱 및 방향 버튼은 연속 발송 설정을 지지하지 않습니다.
  - \* Switch 접속할 때에 연속 발송 설정을 지지하지 않습니다.

전원



**전량 상태**

저전력	→	지시등 상태
충전중	→	빨간 신호등은 깜박임
충전완료	→	빨간 신호등은 자주 켜짐
	→	빨간 신호등은 꺼짐

- 480 mAh충전식 리튬배터리를 장착하기 때문에, 블루투스로 약 18 시간을 사용할 수 있습니다.
- 장착된 USB케이블로 1~2 시간을 충전해도 됩니다.

안전 경고



- \* 제조사의 배터리, 충전기, 부품을 사용하십시오.
- \* 사용자가 제3자의 부품을 사용하는 경우 제조사는 사용자의 안전에 대해 책임을 지지 않습니다.
- \* 기기를 스스로 분해, 개조 또는 수리하지 마십시오.
- \* 기기 및 배터리를 압착, 분해, 찌르거나 개조를 시도하지 마십시오.
- \* 기기에 대한 모든 임의 변경 또는 개조는 제조사가 기기를 보증하지 않습니다.

자동적으로 정지



- \* 부팅한 후에 1 분 이내에 접속되지 않거나 접속한 후에 15 분간 아무 작동 경우, 자동으로 전원은 차단합니다.
- \* 다음에 사용할 때 [home] 키를 눌러 핸들을 조작하여 자동으로 연결합니다.

펌웨어 업그레이드



\* 더 자세한 정보를 알아보시면 [support.8bitdo.com](http://support.8bitdo.com) 를 방문하십시오.



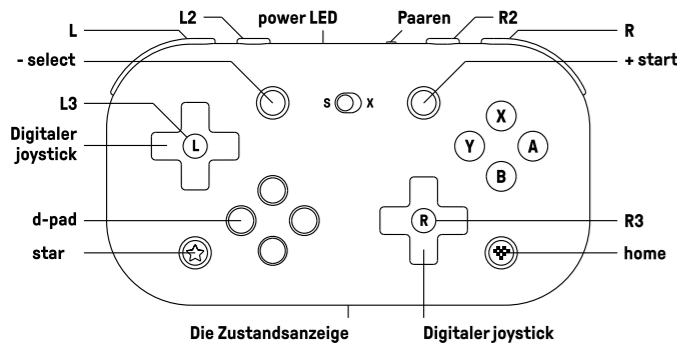

- Einschalten: Drücken Sie sanft die [Home]-Taste
- Ausschalten: drücken und halten Sie [Home] für 3 Sekunden
- Erzwungene Abschaltung: drücken und halten Sie [Home] für 8 Sekunden

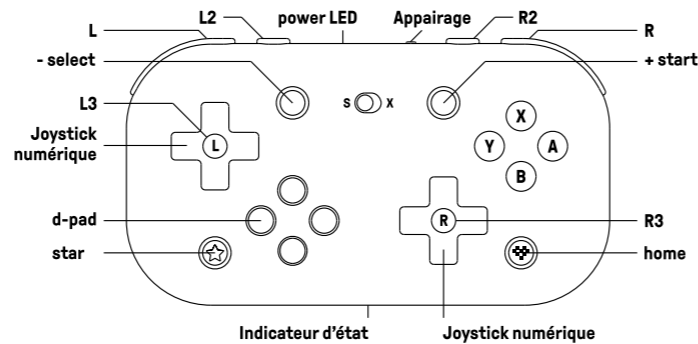

- Démarrage : appuyez doucement sur le bouton [Home]
- Arrêt : appuyez sur le bouton [Home] et maintenez-le enfoncé pendant 3 secondes
- Arrêt forcé : appuyez sur le bouton [Home] et maintenez-le enfoncé pendant 8 secondes

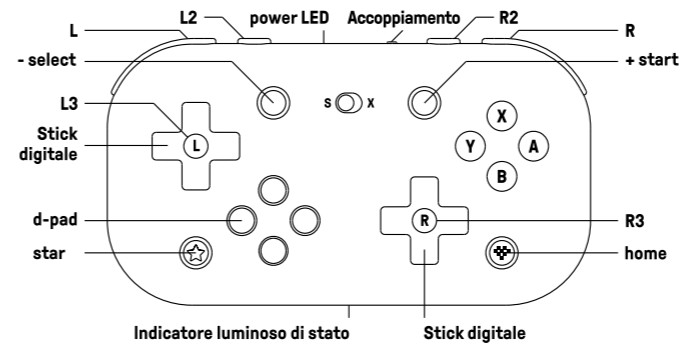

- Accensione: Premi leggermente il pulsante [Home]
- Spegnimento: Tieni premuto il pulsante [Home] per 3 secondi
- Spegnimento forzato: Tieni premuto il pulsante [Home] per 8 secondi

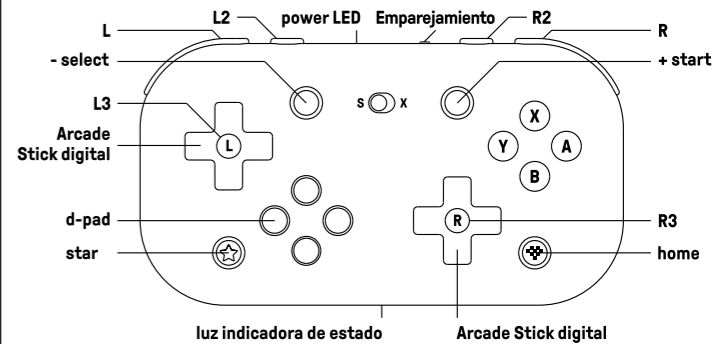

- Encender: presione ligeramente el botón de [home]
- Apagar: mantenga presionado el botón de [home] durante 3 segundos
- Apagar forzosamente: mantenga presionado el botón de [home] durante 8 segundos

## Switch



- Schalten Sie das Gamepad zuerst in den S-Modus und drücken Sie danach auf [Home], um das Gamepad einzuschalten. Die LED fängt an zu blinken
- Drücken und halten Sie die [Paarungstaste] für 2 Sekunden. Nach eine 1 Sekunden beginnt die LED durchgehend rollend zu blinken und das Gamepad geht in den Paarungsmodus über
- Öffnen Sie die "Controllers"-Einstellung des Switch-Gastgebers, öffnen Sie die Schnittstelle für „Greifmethode/-reihenfolge ändern“ und warten Sie darauf, dass das Gamepad verbindet. Die LED ist nach abgeschlossenem Verbindungsaufbau stets erleuchtet

- Beim nächsten Mal können Sie auf die [Home]-Taste drücken, um automatisch zu verbinden

## Windows (X - input)



- Schalten Sie das Gamepad zuerst in den X-Modus und drücken Sie danach auf [Home], um das Gamepad einzuschalten
- Drücken und halten Sie die [Paarungstaste] für 2 Sekunden. Nach 1 Sekunde fängt die LED an, rollend zu blinken und das Gamepad geht in den Paarungsmodus über
- Öffnen Sie das Bluetooth des Windows-Geräts und suchen Sie die [8BitDo Lite gamepad] Verbindung.

- Nach der Fertigstellung der Verbindung leuchtet die LED stets auf

- Verkabelte Verbindung: Nach Schritt 1 schließen Sie das Gerät per USB-Kabel an

## Turbofunktion



- Halten Sie die Taste, auf der Sie die Turbofunktion einstellen möchten und drücken Sie danach die [Sternaste], um die Turbofunktion zu aktivieren/deaktivieren

- linker und rechter Steuerknüppel und die Richtungstasten unterstützen die Turbofunktion nicht
- Beim Anschluss an Switch wird die Turbofunktion nicht unterstützt

## Stromversorgung



<b>Batteriezustand –</b>	<b>LED-Zustand –</b>
Niedriger Batteriestand	Rote Leuchte blinkt
Beim Aufladen	Rote Leuchte leuchtet ständig
Komplett aufgeladen	Rote Leuchte erlischt

- Eingebaute 480 mAh-Lithium-Batterie, nachhaltige Verwendung für etwa 18 Stunden
- Es kann unter Verwendung des bereitgestellten USB-Kabels aufgeladen werden, die Aufladedauer beträgt etwa 1-2 Stunden

## Sicherheitshinweis



- Bitte verwenden Sie Akkus, Ladegeräte und Zubehör original vom Hersteller.
- Der Hersteller haftet nicht für die Sicherheit des Benutzers, wenn der Benutzer Zubehör von Dritten verwendet.
- Bauen Sie das Gerät nicht eigenmächtig aus, verändern oder reparieren Sie es nicht selbst.
- Das Gerät und der Akku dürfen nicht zerdrückt, zerlegt, durchstoßen oder verändert werden.
- Willkürliche Änderungen oder Modifikationen am Gerät führen zum Ausschluss der Herstellergarantie für das Gerät.

## Automatische Abschaltung



- Nach dem Verbindungsaufbau schaltet es innerhalb 1 Minute nach dem Einschalten automatisch aus sowie wenn innerhalb von 15 Minuten kein Vorgang ausgeführt wird
- verbindet das Gamepad durch Drücken der [home]-Taste automatisch erneut mit dem Gerät

## Firmware-Aktualisierung



- Bitte besuchen Sie [support.8bitdo.com](http://support.8bitdo.com) für nähere Einzelheiten



## Alimentation



<b>Etat de batterie –</b>	<b>Etat d'indicateur d'alimentation –</b>
Batterie faible	Le voyant rouge clignote
Pendant la recharge	Le voyant rouge est toujours allumé
Batterie complètement chargée	Le voyant rouge s'éteint

- Intégré avec une batterie au lithium de 480 mAh, la durée de service continu atteint environ 18 heures
- Il est possible de recharger par le câble USB fourni, la durée de recharge est d'environ 1-2 heures

## Consignes de sécurité



- Veuillez utiliser les batteries, les chargeurs et les accessoires fournis par le fabricant.
- Le fabricant ne peut être tenu responsable de la sécurité de l'utilisateur lorsque celui-ci utilise des accessoires provenant de tiers.
- Ne démontez pas, ne modifiez pas et ne réparez pas l'appareil sans autorisation.
- N'écoutez pas, ne démontez pas, ne percez pas et n'essayez pas de modifier l'appareil et la batterie.
- Tout changement ou modification de l'appareil entraînera l'exclusion de l'appareil de la garantie du fabricant.

## Arrêt automatique



- Il s'éteint automatiquement s'il n'y a pas de connexion dans 1 minute qui suit la mise sous tension, ou s'il n'y a aucune opération pendant 15 minutes après la connexion
- appuyez sur le bouton [home] pour connecter automatiquement lors de la prochaine utilisation

## Mise à niveau de microprogramme



- Visitez le site [support.8bitdo.com](http://support.8bitdo.com) pour le détail



## Alimentazione Elettrica



<b>Stato di alimentazione elettrica –</b>	<b>Stato dell'indicatore luminoso –</b>
Bassa potenza	La luce rossa lampeggia
Ricarica	La luce rossa è sempre accesa
Completamente caricata	La luce rossa si spegne

- Ha una batteria al litio incorporata da 480 mAh che può essere usata continuamente per circa 18 ore
- Puoi usare il cavo USB fornito per la ricarica e il tempo di ricarica è di circa 1 o 2 ore

## Avviso di sicurezza



- Si prega di utilizzare batterie, caricabatterie e accessori del produttore.
- Il produttore non è responsabile per la sicurezza dell'utente quando vengono utilizzati accessori di terze parti.
- Non smontare, modificare o riparare l'apparecchio da soli.
- Non comprimere, smontare, perforare o tentare di modificare l'apparecchio e la batteria.
- Qualsiasi modifica o alterazione del dispositivo comporterà la perdita della garanzia da parte del produttore.

## Spegnimento Automatico



- Se non c'è connessione entro 1 minuto dall'accensione o se non viene eseguita alcuna operazione entro 15 minuti dalla connessione, si spegnerà automaticamente
- nell'uso successivo premi leggermente il pulsante [home] per accendere il controller e puoi connetterti automaticamente

## Aggiornamento del Firmware



- Per favore visita [support.8bitdo.com](http://support.8bitdo.com) per informazioni dettagliate



## Fuente de alimentación



<b>Estado de cantidad de energía –</b>	<b>Estado de luz indicadora –</b>
Batería baja	La luz roja parpadea
Está cargando	La luz roja está siempre encendida
Totalmente cargada	La luz roja está apagada

- Batería de litio de 480 mAh incorporada, se puede usar de forma continua durante aproximadamente 18 horas
- Puede usar el cable USB provisto para cargar, y el tiempo de carga es de aproximadamente 1-2 horas

## Advertencia de seguridad



- Utilice batería, cargador y accesorios del fabricante.
- El fabricante no puede ser responsable de la seguridad del usuario cuando este use accesorios de terceros.
- No desmonte, modifique ni repare el equipo por sí mismo.
- No aplaste, desmonte, perforo ni intente modificar el dispositivo ni la batería.
- Cualquier cambio o modificación en el equipo anulará la garantía del fabricante del equipo.

## Apagar automáticamente



- Se apagará automáticamente si no hay conexión dentro de 1 minuto después del encendido, o si no hay operación dentro de 15 minutos posteriores a la conexión
- toque el botón [home] para encender el mando la próxima vez que lo use para conectarse automáticamente

## Actualización de firmware



- Visite [support.8bitdo.com](http://support.8bitdo.com) para obtener más detalles

